



# Alice NightOne

Manual del usuario

**PHILIPS**  
RESPIRONICS



## Uso previsto

Alice NightOne es una grabadora de datos fisiológicos destinada a la recogida y registro de datos de diversos canales fisiológicos. Está indicada para uso médico o bajo prescripción facultativa. Alice NightOne es un dispositivo de diagnóstico indicado para uso en adultos, tanto en entornos supervisados (hospitales) como no supervisados (domicilio).

Alice NightOne es un dispositivo de diagnóstico indicado para uso en adultos. No cuenta con alarmas fisiológicas. Alice NightOne no es un monitor.

## Advertencias

- El dispositivo Alice NightOne se debe llevar puesto sobre la ropa.
- Consulte con su médico antes de realizar el estudio si tiene un marcapasos o un desfibrilador cardíaco implantable.
- Se deben retirar todos los cables y sensores (piezas aplicadas) antes de realizar una desfibrilación cardíaca. El dispositivo Alice NightOne y sus accesorios no están protegidos contra el efecto de la desfibrilación cardíaca.
- No utilice el dispositivo en entornos de resonancia magnética ni en las inmediaciones de una fuente de altas emisiones.
- Si el dispositivo presenta daños o la carcasa está rota, deje de utilizarlo y póngase en contacto con su proveedor para que le presten asistencia técnica.
- Si percibe cambios inexplicables en el rendimiento del equipo o si este cae o se manipula de forma indebida, deje de utilizarlo y póngase en contacto con su proveedor para que le presten asistencia técnica.
- Utilice únicamente accesorios que hayan sido aprobados por Philips Respironics.
- Al conectar los sensores y cables tenga cuidado de disponer los cables de forma que se reduzca el riesgo de estrangulación o molestias, o de que se desprendan los sensores.
- Las pilas pueden provocar atragantamiento. Manténgalas alejadas de los niños.
- No utilice el sistema Alice NightOne a menos de un metro de tanques o tiendas de oxígeno.
- No utilice el sistema Alice NightOne en situaciones explosivas donde haya fuentes inflamables o explosivas activas.

## Precauciones

- No coloque líquidos sobre el dispositivo ni cerca de él cuando esté abierta la tapa de las pilas. Si se derraman líquidos sobre el dispositivo, póngase en contacto con su proveedor para recibir asistencia.
- No sumerja el dispositivo en ningún líquido.
- Las reparaciones y modificaciones solamente debe realizarlas personal de servicio técnico autorizado por Philips Respironics. El servicio técnico no autorizado podría causar lesiones, anular la garantía o producir daños costosos.

## Medidas de seguridad relativas a ePHI (Información Electrónica de Salud Personal)

La ePHI guardada en el dispositivo Alice NightOne se cifra con un algoritmo que cumple con la norma FIPS 140-2.

**Nota:** Alice NightOne no está fabricada con caucho natural.

## Contenido del paquete

En el maletín de transporte Alice NightOne que le ha entregado el proveedor encontrará:

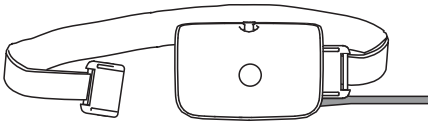

Dispositivo Alice NightOne  
(con el cinturón de esfuerzo y el  
sensor de SpO<sub>2</sub> conectados)

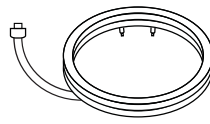

Cánula nasal

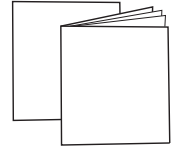

Manual del usuario y  
Guía de inicio rápido

## Descripción general de Alice NightOne

Vista frontal

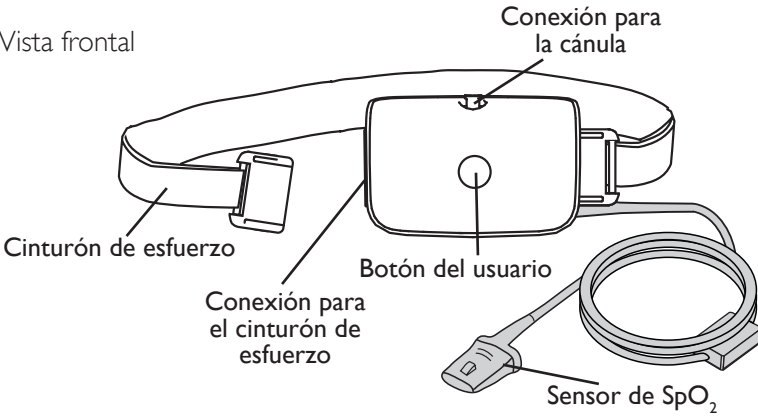

Vista cenital

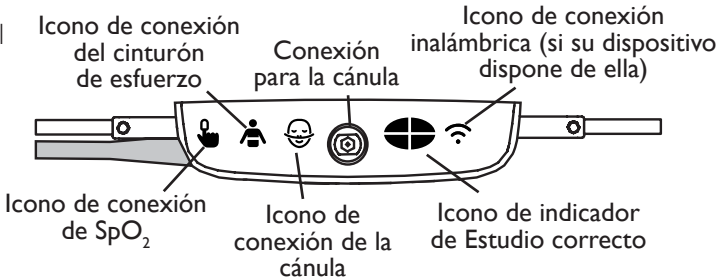





## Iconos

En la parte superior del dispositivo pueden figurar los siguientes iconos. Cada icono se asocia a la conexión de un sensor o dispositivo, excepto el indicador de Estudio correcto. Estos iconos se han incluido para guiar la aplicación de los sensores o para mostrar el estado de los sensores o del dispositivo.

El estado del icono mostrado depende de la conexión a la que se refiera.

Estado de los iconos	Definición
Verde fijo	Se ha establecido la conexión y llega buena señal al dispositivo.
Amarillo intermitente	Es preciso conectar el sensor o el dispositivo no recibe buena señal y hay que ajustar la conexión actual. Pruebe a quitar y volver a colocar el sensor o a ajustar la colocación del sensor hasta que el icono aparezca verde fijo. <b>Nota:</b> Pueden hacer falta un par de respiraciones para que el dispositivo detecte una buena señal.
Indicación de configuración correcta	Una vez finalizada la configuración guiada, todos los iconos se mostrarán en verde fijo y, transcurrido aproximadamente 1 minuto, se irán apagando de forma individual en el siguiente orden: icono de SpO <sub>2</sub> , icono del cinturón de esfuerzo, icono de la cánula y, finalmente, cada segmento del Indicador de Estudio correcto. Esto indica que todos los sensores necesarios se han colocado correctamente y que el dispositivo recibe una buena señal de todas las conexiones necesarias.

Icono	Definición	Icono	Definición
	Icono de conexión del sensor de SpO <sub>2</sub>		Indicador de Estudio correcto (ver a continuación)
	Icono de conexión del cinturón de esfuerzo		Icono de conexión inalámbrica a un dispositivo terapéutico (si su dispositivo dispone de ella)
	Icono de conexión de la cánula o mascarilla de CPAP		

## Indicador de Estudio correcto

El indicador de Estudio correcto muestra cuántos datos de buena calidad ha recogido el dispositivo durante el tiempo configurado por el proveedor. Para visualizar el indicador de Estudio correcto al final de un estudio, compruebe primero que el dispositivo haya parado de grabar. Mire dentro del sensor de SpO<sub>2</sub>. Si la luz roja está encendida, el Alice NightOne seguirá en modo de grabación. Para salir del modo de grabación y finalizar el estudio, pulse y mantenga presionado el botón del usuario hasta que parpadee el indicador Estudio correcto.

Una vez que el dispositivo haya salido del modo de grabación, espere al menos 1 minuto. Vuelva a pulsar brevemente (durante menos de 5 segundos) y suelte el botón del usuario; aparecerá el indicador Estudio correcto.

**Importante:** El indicador de Estudio correcto solo se puede revisar al final de un estudio. Si mantiene pulsado el botón del usuario mientras hay un estudio en curso, finalizará el estudio y se apagará el dispositivo.

### Estado indicador de Estudio correcto

Icono	Definición	Icono	Definición
	El dispositivo ha recogido un 25 % de datos de buena calidad solicitados por el proveedor.		El dispositivo ha recogido un 75 % de datos de buena calidad solicitados por el proveedor.
	El dispositivo ha recogido un 50 % de datos de buena calidad solicitados por el proveedor.		El dispositivo ha recogido un 100 % de datos de buena calidad solicitados por el proveedor.

### Preparación para un estudio del sueño

El dispositivo Alice NightOne se encenderá automáticamente y comenzará a grabar cuando se conecte el cinturón de esfuerzo. También se puede encender manualmente pulsando y manteniendo pulsado el botón de usuario hasta que el indicador Estudio correcto parpadee. Al encender el dispositivo se iniciará también la configuración guiada para ayudarle a colocar las conexiones y los sensores apropiados.

Cuando esté listo para ir a dormir, solo tiene que acoplar los sensores tal como se describe en la siguiente sección.

### Cómo montar los sensores

**Advertencia:** El dispositivo Alice NightOne se debe llevar puesto sobre la ropa.

#### 1. Cinturón de esfuerzo

Colóquese el cinturón de esfuerzo alrededor del pecho, de manera que el dispositivo Alice NightOne quede en el centro de este y el cinturón se encuentre uniformemente alineado con respecto a ambos pezones, o unos centímetros por debajo, si le resulta más cómodo. Ajuste la longitud del cinturón de modo que, antes de que empiece a estirarse, el extremo suelto quede a la distancia de una mano del dispositivo.

Inserte el extremo suelto del cinturón en la ranura de enganche con la que cuenta el dispositivo. De esta forma se encenderá automáticamente el dispositivo, este comenzará a grabar e iniciará la configuración guiada del dispositivo.

Ajuste el cinturón de modo que quede ceñido sin que moleste. Tras varias respiraciones con el cinturón conectado, el icono del cinturón de esfuerzo () dejará de parpadear en amarillo y se pondrá verde. Si no cambia a verde, compruebe la posición y el ajuste del cinturón.

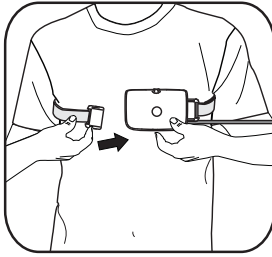

Conexión para el cinturón de esfuerzo

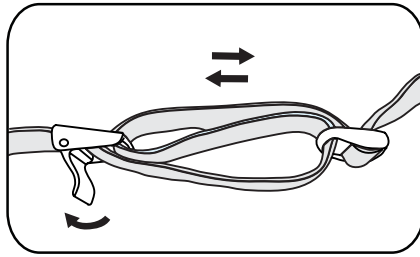

Ajuste del cinturón de esfuerzo

## 2. Conexión de la cánula o de la mascarilla facial

Su proveedor podrá optar por que lleve una cánula o una mascarilla facial conectada al dispositivo terapéutico de CPAP.

### Conexión para la cánula

Si no está ya conectada, conecte la cánula nasal al puerto de conexión de la cánula del dispositivo.

**Advertencia:** Al conectar los sensores y cables tenga cuidado de disponer los cables de forma que se reduzca el riesgo de estrangulación o molestias, o de que se desprendan los sensores.

Colóquese el tubo de la cánula por detrás de las orejas y llévelo por debajo de la barbilla, asegurándose de que los vástagos sensores de la cánula miren hacia arriba y queden dentro de las fosas nasales.

**Nota:** Su proveedor puede haber incluido esparadrapo con el dispositivo Alice NightOne. Si es así, puede usarlo para sujetar la cánula en la cara pegándola con un trozo de esparadrapo en las mejillas.

A continuación, deslice el regulador del tubo hacia la barbilla hasta que quede ajustado, tal como se muestra en la figura. Tras varias respiraciones con la cánula bien colocada, el icono de la cánula (☺) dejará de parpadear en amarillo y se pondrá verde. Si no cambia a verde, asegúrese de que los vástagos sensores de la cánula están dentro de las fosas nasales. Respire por la nariz durante diez segundos y vuelva a mirar el icono.

**¡Importante!** La cánula es de un solo uso.

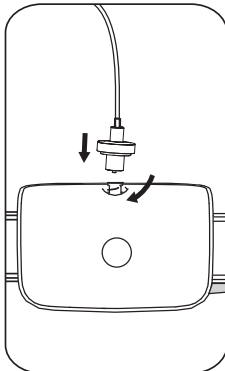

Conexión para la cánula

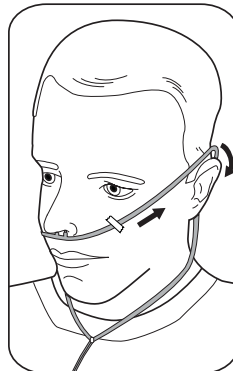

Colocación de la cánula

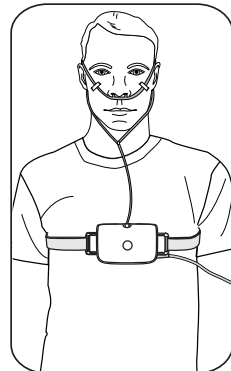

### Conexión de la mascarilla facial

Si su proveedor le ha pedido que utilice su dispositivo terapéutico con Alice NightOne, encienda el dispositivo terapéutico y asegúrese de que el ventilador esté encendido. Póngase la mascarilla de forma que la pueda llevar con comodidad y sin que presente fugas, tal como haría normalmente. Para obtener más información, consulte las instrucciones que acompañan a la mascarilla o el dispositivo terapéutico.

Tras varias respiraciones con la mascarilla bien colocada y el ventilador encendido, el icono de conexión de la cánula o la mascarilla de CPAP (  ) dejará de parpadear en amarillo y se pondrá verde. Si el icono no se pone verde, asegúrese de que la mascarilla esté bien ajustada y de que el ventilador del dispositivo terapéutico esté encendido. Respire durante diez segundos y vuelva a mirar el icono.

Después de la conexión inicial, el icono de conexión de la cánula o la mascarilla de CPAP empezarán a parpadear en color amarillo otra vez, hasta que el Alice NightOne detecta una señal buena del dispositivo terapéutico. Si el icono no se pone verde, asegúrese de que la mascarilla esté bien ajustada y de que el ventilador del dispositivo terapéutico esté encendido. Respire durante diez segundos y vuelva a mirar el icono.

### 3. Sensor dactilar de SpO<sub>2</sub>

Acople el sensor dactilar de SpO<sub>2</sub> al dedo índice de acuerdo con las instrucciones del proveedor; y pase el cable del sensor sobre la cara posterior de la mano.

Tras varias respiraciones con el sensor dactilar bien colocado, el icono de SpO<sub>2</sub> (  ) dejará de parpadear en amarillo y se pondrá verde. Si no cambia a verde, compruebe la colocación del sensor y asegúrese de que está bien sujeto.

**Nota:** Su proveedor puede haber incluido esparadrapo con el dispositivo Alice NightOne. Si es así, puede usarlo para fijar el sensor de SpO<sub>2</sub> a la mano. Para ello, cierre el puño y pegue el esparadrapo sobre el cable en la cara posterior de la mano.

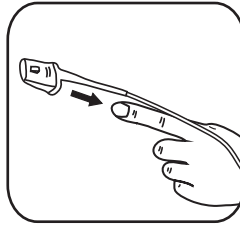

Conexión del sensor dactilar de SpO<sub>2</sub>

**Nota:** Si necesita más ayuda para configurar o utilizar el dispositivo, póngase en contacto con su proveedor.

### Conexión inalámbrica a un dispositivo terapéutico

Si su proveedor ha configurado Alice NightOne para que se comunique de forma inalámbrica con su dispositivo terapéutico de Philips Respironics compatible, los dos dispositivos se podrán vincular de forma automática y conectarse cuando se encajen ambos extremos del cinturón de esfuerzo en el dispositivo Alice NightOne y el dispositivo terapéutico se encuentre dentro del alcance.

**Nota:** El icono de conexión inalámbrica (  ) del Alice NightOne adoptará un color verde continuo.

Si los dispositivos no se conectan automáticamente, el icono de conexión inalámbrica (  ) de Alice NightOne puede parpadear en color amarillo o directamente no aparecer.



Asegúrese de que:

- el dispositivo terapéutico está encendido.
- el dispositivo terapéutico se halla dentro del alcance.

Si los dispositivos siguen sin conectarse después de comprobar y/o corregir los elementos anteriores, es posible que el proveedor tenga que reconfigurar los dispositivos. Póngase en contacto con el proveedor para obtener más ayuda.

## Inicio del estudio

Una vez se hayan conectado todos los sensores y el dispositivo esté recibiendo señales de calidad de todos ellos, los iconos se muestran en verde fijo y, transcurrido un minuto, se apagarán individualmente en el siguiente orden: icono de SpO<sub>2</sub>, icono del cinturón de esfuerzo, icono de la cánula y, finalmente, cada segmento del Indicador de Estudio correcto.

Esto significa que el dispositivo ha comenzado a grabar y ya se puede ir a dormir.

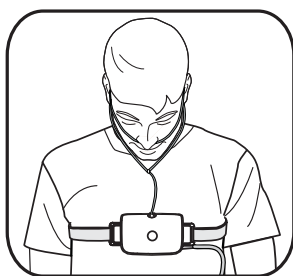

Comprobar el estado de los iconos

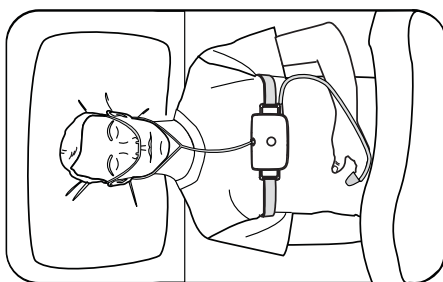

Listo para ir a dormir

## Comprobación del estado del sensor

El botón del usuario le permite comprobar el estado de los sensores en cualquier momento durante el transcurso del estudio.

Para comprobar los sensores, presione y suelte el botón del usuario. Los iconos de los sensores se muestran según el estado del sensor: Cuando la conexión es correcta, aparece un icono verde fijo y si no hay conexión o esta falla, aparece un icono amarillo intermitente.

## Finalización del estudio

Cuando se despierte por la mañana, pulse y mantenga pulsado el botón de usuario hasta que el indicador Estudio correcto parpadee para finalizar el estudio y detener la grabación del dispositivo. Espere al menos 1 minuto. A continuación, pulse y suelte rápidamente el botón del usuario hasta que aparezca el indicador de Estudio correcto. Tome nota del estado del indicador de Estudio correcto, ya que puede que el proveedor le pida esta información.

Retire con cuidado los sensores y el dispositivo Alice NightOne. Deseche la cánula, introduzca el resto de los sensores y el dispositivo en el maletín de transporte y devuélvaselo al proveedor como le haya indicado.

## Cambio de las pilas

Si se lo pide el proveedor, puede que tenga que cambiar las pilas del dispositivo Alice NightOne.

Para cambiar las pilas:

1. Retire la tapa de las pilas de la parte posterior del dispositivo Alice NightOne.
2. Retire las pilas gastadas y deséchelas de acuerdo con las normativas locales.
3. Inserte las nuevas pilas de modo que los polos positivos (+) coincidan con el diagrama que aparece en la parte inferior del compartimento.
4. Vuelva a colocar la tapa de las pilas.

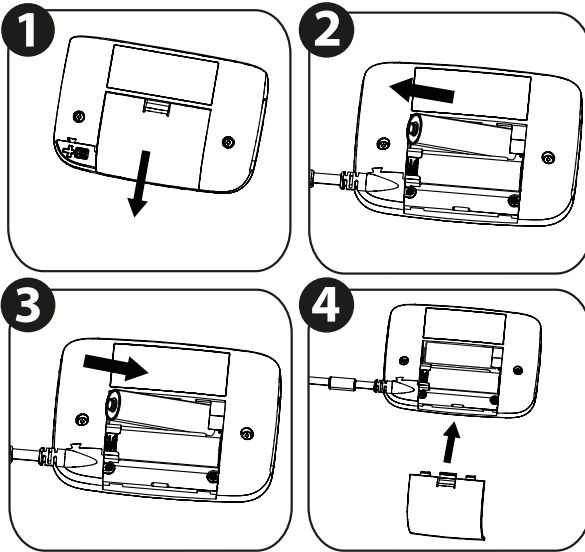

Cambio de las pilas





Respironics Inc.  
1001 Murry Ridge Lane  
Murrysville, PA 15668 EE.UU.



Respironics Deutschland  
Gewerbestrasse 17  
82211 Herrsching, Alemania

EC REP



REF 1117085

1116927 R00  
LZ 12/17/2014  
Spanish